



ELGA

MEDICA[®]

Wasseraufbereitungssysteme für klinische
Diagnoseanwendungen



 **labtec**
SERVICES



MEDICA



„Wasser ist
unser *Geschäft*.“

Wir verstehen die Bedeutung, die einer konstanten und zuverlässigen Versorgung klinischer Analysegeräte mit Wasser geeigneter Qualität für die Erzielung präziser und wiederholbarer Resultate bei Diagnostiktests zukommt. Wasser, dessen Qualität nicht den erforderlichen Standards entspricht, beeinträchtigt die Chemie der Tests und die Funktion des Analysegeräts insgesamt. Hierdurch verringert sich die Genauigkeit der Ergebnisse, und die Kalibrierzeiten und die Kosten für Reagenzien werden erhöht.

ELGA hat aufbauend auf 50 Jahren Erfahrung in der Entwicklung innovativer Technologien zur Wasseraufbereitung und in enger Zusammenarbeit mit bedeutenden Unternehmen aus dem Bereich der klinischen Diagnose die unübertroffene MEDICA Reihe entwickelt. Unsere zuverlässigen, kompakten Wasseraufbereitungssysteme verfügen über integrierte, umschließende Tanks, die den Bedarf an kostbarer Stellfläche im Labor minimieren. Die aus Komponenten höchster Qualität gefertigten Geräte der MEDICA Reihe gewährleisten eine Kontrolle des Bakteriengehalts und optimale Reinheit sowie einen unterbrechungsfreien Arbeitsablauf. Die integrierte Technologie sorgt für einen vorhersehbaren, geringen Verbrauch an Betriebsmitteln und damit für niedrige Betriebskosten bei gleichzeitiger höchster Wasserqualität. Alle MEDICA Einheiten verfügen über eine Bypass-Schleife, die auch in Notfallsituationen den Analysator mit Wasser der geforderten Spezifikation versorgt.

Wasser ist für viele Stufen des klinischen Analyseprozesses unverzichtbar

Aufbereitetes Wasser wird als Nullbezugspunkt/Basislinie bei klinischen Tests verwendet. Suboptimale Konzentrationen bestimmter Ionen (z. B. Ca^{2+} , Mg^{2+} , PO_4^{3-} , HCO_3^-) beeinträchtigen die Kalibrierstabilität und verringern die Assay-Empfindlichkeit. Ferner können bakterielle Nebenprodukte, insbesondere alkalische Phosphatase, Auswirkungen auf enzymbasierte Immunoassays haben.

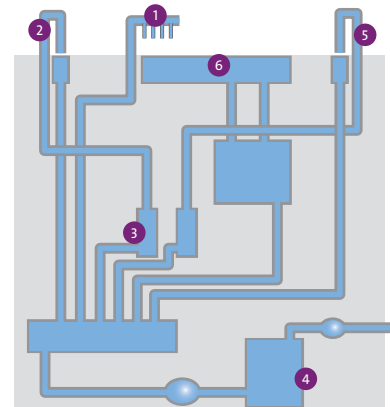

Schematische Darstellung der Verwendung von aufbereitetem Wasser in einem klinischen Analysesystem

- 1 Küvetten-Waschstation**
Wasser gleich bleibend hoher Qualität für die effektive Reinigung von Küvetten; eliminiert Verschleppungen und Verunreinigungen.
- 2 Probenfühler und Waschstation**
Wasser gleich bleibend hoher Qualität erhöht die Kalibrierstabilität und verhindert eine Querkontamination von Proben.
- 3 Pipettierspritzen**
Qualitativ hochwertiges, partikelfreies Wasser für akkurateres und genaueres Pipettieren von Proben und Reagenzien.
- 4 Interner Speicher**
UV-Behandlung und 0,2-Mikron-Filter zur Kontrolle von Bakterien und Partikeln; reduziert die Verunreinigung durch Bakterien.
- 5 Reagenzfühler und Waschstation**
Bakterienfreies Wasser gleich bleibend hoher Qualität erhöht die Stabilität von Reagenzien und eliminiert Verunreinigungen zwischen Reagenzien.
- 6 Inkubator-Bad**
Bakterien- und partikelfreies Wasser für akkurate und präzise photometrische Messungen.

MEDICA Produktauswahl- tabelle

Auf konkrete klinische Analysegeräte zugeschnittene Systeme

Wir begleiten Sie auf Ihrem Weg

Diese Broschüre bietet einen Überblick über die wichtigsten Leistungsmerkmale der MEDICA Produktfamilie. Diese Systeme dienen zur Versorgung klinischer Analysegeräte mit Wasser für klinische Laboranwendungen (CLRW = Clinical Laboratory Reagent Water) (ehemals CLSI = Clinical Laboratory Standards Institute Type 1). Ganz gleich, ob Ihnen Trinkwasser oder vorgereinigtes Wasser als Speisewasser zur Verfügung steht und ob Sie kleine oder große Analysegeräte versorgen müssen: ELGA bietet Ihnen das geeignete System. Die von uns entwickelte MEDICA Produktauswahltablelle hilft Ihnen bei der Auswahl des Systems, das am besten für die Versorgung Ihrer klinischen Analysegeräte geeignet ist. Ferner steht Ihnen unser Team aus Technikern und Anwendungsexperten jederzeit für Fragen zur Verfügung und berät Sie gerne fachkundig bei der Auswahl der geeignetsten Systeme.

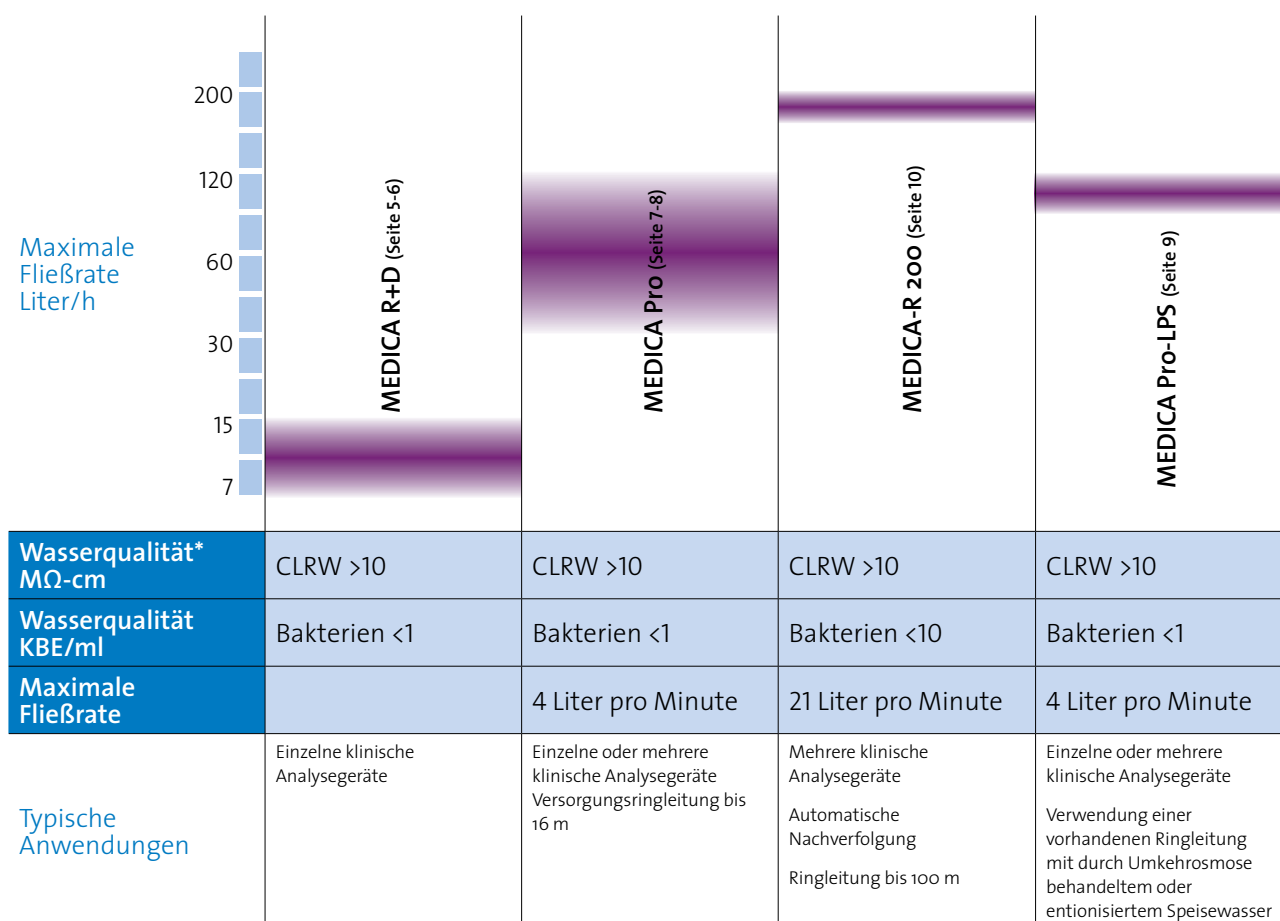

* Weitere Informationen zu Anwendungen und Richtlinien für Wasser zu wissenschaftlichen Zwecken finden Sie in unserem Ratgeber „Pure LabWater Leitfaden“. Unter www.elgalabwater.com ist ein kostenloses Exemplar erhältlich.



Weltweiter Service und Support

Damit Sie voll auf Ihre MEDICA Systeme vertrauen können



Jedes MEDICA System wird mit einem wesentlichen Vorteil geliefert: erstklassiger Kundendienst – und das weltweit! ELGA LabWater hat weltweit bereits mehrere tausend Systeme installiert, und unsere Servicetechniker sorgen mit ihrem Fachwissen dafür, dass die Installation und Wartung Ihrer Wasseraufbereitungssysteme unter Einhaltung aller relevanten Vorschriften erfolgt. Darüber hinaus werden Sie bei Erwerb eines MEDICA Systems durch unübertroffenen Service-Support unterstützt. Auf diese Weise ist eine maximale Verfügbarkeit für das klinische Analysesystem gewährleistet, das 365 Tage im Jahr einsatzbereit sein muss.



Das ELGA Team arbeitet mit Projektmanagern, Installationsingenieuren, Werksleitern und klinischen Wissenschaftlern zusammen und bietet Unterstützung und Fachwissen in allen Projektphasen.

Vor der Installation führen wir eine Standortanalyse zur Einschätzung verschiedenster Parameter durch:

- Spezifische Anwendungen für Analysegeräte
- Speisewasserqualität – erste Beurteilung mit dem ELGA LabWater Wasseranalyse-Kit
- Die erforderlichen Spezifikationen und Vorschriften für die Qualität des Produktwassers
- Benötigte Wassermenge (d. h. Spitzenverbrauch und Normalverbrauch pro Tag)
- Verfügbarer Platz
- Budget

Im Anschluss an die Standortanalyse sind wir in der Lage, Ihnen das beste MEDICA Produkt für Ihre Anwendung zu empfehlen. Neben den Anschaffungskosten informieren wir Sie auch über die im Laufe der Nutzungsdauer anfallenden Betriebskosten und liefern so einen zuverlässigen Kostenvoranschlag. Alle unsere MEDICA Produkte sind in modularer Bauweise ausgelegt, um die Installationszeiten zu verkürzen und die Kosten zu senken.

Nach der Installation und Inbetriebnahme sorgt unser kontinuierlicher Kundendienst und Support für einen optimalen Betrieb Ihrer Systeme.

Support vor der Installation

Ganz gleich, ob Sie Aufbereitungssysteme für die Versorgung eines kleinen oder großen Einzelanalysegeräts oder mehrerer unabhängiger Geräte innerhalb eines Gebäudes benötigen: Wir bieten kostengünstige und budgetgerechte Lösungen, die sämtlichen Spezifikationen für klinische Analysegeräte gerecht werden.



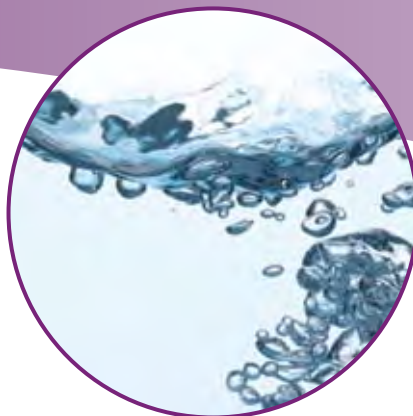

Erstklassiger Kundendienst

- Unser Ziel ist die Fehlerbehebung beim ersten Besuch.
- Auf Ihre konkreten Anforderungen zugeschnittene Verträge zur vorbeugenden Wartung reduzieren Unterbrechungen der Arbeitsabläufe auf ein Minimum.
- Unsere gesamte Kalibrierungsausrüstung wird von umfassend ausgebildeten Servicetechnikern nach rückführbaren Standards gewartet und bedient, um die Wasserqualität zu gewährleisten.

Schulungen

- Wir bieten praxisbezogene Schulungen vor Ort oder extern, um eine optimale Systemleistung sicherzustellen und das Risiko von Ausfällen zu minimieren.

Technische Unterstützung

- Unser Expertenteam vor Ort berät Sie bei der Auswahl des perfekten Produkts, das sowohl auf Ihre Anwendungen als auch auf Ihr Budget zugeschnitten ist.
- Unser Supportteam vor Ort steht jederzeit für Fragen zu Fehlerbehebung, Verbrauchs- und Ersatzteilen usw. zur Verfügung.



Der erste Schritt zu reinem Wasser: Das ELGA LabWater Wasseranalyse-Kit

Von Beginn an gut informiert für eine rationelle Lösung. Bei ELGA verlassen wir uns nicht auf Spekulationen oder Mutmaßungen hinsichtlich der Qualität Ihres Wassers. Bei unserem ersten Besuch in Ihrem Labor führen wir einen Vor-Ort-Test zur Analyse der Speisewasserqualität durch. Anhand der Daten über die Wasserqualität in Ihrem Labor sowie von Angaben über erforderliche Anwendungen, Laboraufbau und Budget, arbeitet unser Team detaillierte Vorschläge zu Wasseraufbereitungssystemen aus, die am besten für Ihre Anforderungen geeignet sind.

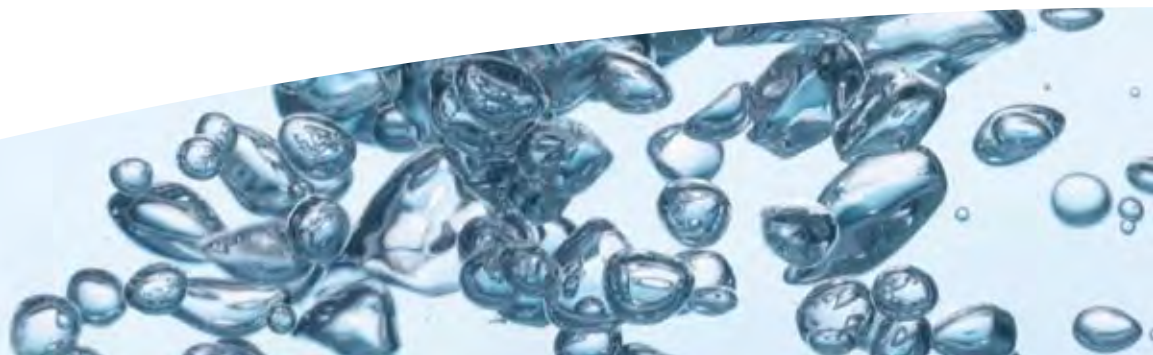



„Die Reinstwasser-Lösung für Einzelanalysegeräte“

MEDICA-R und MEDICA-D

Zuverlässige und wirtschaftliche Versorgung für geringen Bedarf

Konzipiert für die Versorgung eines einzelnen Analysegeräts mit Wasser für klinische Laboranwendungen (CLRW)

Die MEDICA-Lösung für Ihre Anforderungen an Wasseraufbereitung

Die Herausforderungen

Sie verfügen über ein knappes Jahresbudget und suchen daher nach einem langlebigen System mit möglichst niedrigen Anschaffungs- und Betriebskosten.

Der Platz im Labor oder Haustechnikraum ist kostbar; daher steht nur eine kleine Stellfläche für das Aufbereitungsgerät zur Verfügung.

Sie benötigen ein zuverlässiges und bedienerfreundliches System, wobei straffe Terminpläne wenig Zeit für die Wartung der Aufbereitungsgeräte lassen.

Die Spezifikationen für mikrobielle und anorganische Verunreinigungen erfüllen jederzeit den CLRW-Standard und die Bakterien-Spezifikation von <10 KBE/ml.

Die MEDICA-Lösung

Eine vor der Installation durchgeführte Standortanalyse liefert realistische Informationen über die Betriebskosten und sorgt so für Transparenz. Zuverlässige Entionisierungsprozesse sorgen für die konstante Lieferung hochreinen Wassers bei minimalen Betriebskosten.

Der integrierte umschließende 25-Liter-Tank sorgt für den geringsten Platzbedarf für diese Wasserspezifikation. Dies ermöglicht eine flexible Aufstellung der Geräte auf oder unter dem Labortisch oder eine Wandmontage.

Die MEDICA Systeme verfügen über eine Funktion zur Selbstüberwachung, und die Erschöpfung von Verbrauchsmaterialien wird über Software an einem deutlich lesbaren Display angezeigt.

Der zulässige Bakteriengehalt wird durch die Rezirkulation des Reinwassers durch alle Aufbereitungsprozesse gewährleistet. Kombiniert mit einem System zur einfachen Desinfektion.

Wenn Sie Reinstwasser in geringen Mengen für ein einzelnes Analysegerät benötigen, bieten die Produktreihen MEDICA-R und -D eine Auswahl an Systemen zu günstigen Anschaffungs- und Betriebskosten.

Typische Anwendungsbereiche:

- Einzelne klinische Analysegeräte mit einem Bedarf von 7–15 Liter pro Stunde
- Einzelne klinische Analysegeräte mit einem Sofortbedarf an Reinwasser bis 1,8 Liter pro Minute





MEDICA- R

Die Option für niedrigen Bedarf an Trinkwasser

MEDICA-R, ein kompaktes Spezialesystem zur Versorgung mit CRLW-Wasser, ist die ideale Wahl für ein einzelnes klinisches Analysegerät zur chemischen oder Immunoassay-Analyse. Es sind zwei Modelle mit einer Aufbereitungsrate von 7 und 15 Liter pro Stunde und einer Sofortversorgung bis 1,8 Liter pro Minute aus aufbereitetem Trinkwasser erhältlich.

MEDICA-D

Option für geringen Bedarf zur Einhaltung der Spezifikation für gelösten Sauerstoff

Das System MEDICA-D verfügt über dieselben Merkmale wie das System MEDICA-R und liefert Wasser des Typs CLRW für einzelne klinische Analysegeräte. Darüber hinaus ist das System MEDICA-D mit einer Entgasungsmembran ausgestattet, um die Forderungen einiger Analysegeräte nach einem reduzierten Gehalt an gelöstem Sauerstoff zu erfüllen. Dieses Produkt ist in zwei Ausführungen mit einer Aufbereitungsrate von 7 oder 15 Liter pro Stunde erhältlich.

MEDICA -R und -D

- 4 **Integrierter 0,2-µm-Ultramikrofilter**
 - Unverzichtbar für die Einhaltung der Partikel-Spezifikation gemäß CLRW
- 3 **Desinfektion**
 - Auf schnellen und einfachen Betrieb ausgelegt
- 2 **Einfache Handhabung**
- 1 **Platzsparender umschließender Tank**
 - Glatte Seitenflächen und Luftfilterung für optimale Wasserreinheit



- 5 **Vollständige Rezirkulation mit UV-Behandlung**
 - Gewährleistet höchste mikrobielle Reinheit
 - Vermeidet alkalische Phosphatase bakteriellen Ursprungs
- 6 **Integrierte Rezirkulations- und Verteilungspumpe**
 - Hält gespeichertes Reinwasser jederzeit zur sofortigen Versorgung von Analysegeräten mit 1,8 l/min bereit
- 7 **Optionales Entgasungssystem**
 - Erfüllt die Forderungen einiger Analysegeräte nach einem reduzierten Gehalt an gelöstem Sauerstoff



„Zuverlässige
Versorgung
von Labors mit
hohem Bedarf“

MEDICA

Pro-S, Pro-R und Pro-RE

Große Mengen und hohe
Reinheit für hohen Bedarf

Die MEDICA-Lösung für Ihre Anforderungen an Wasseraufbereitung

Die Herausforderungen

Zur Vermeidung von Interferenzen durch alkalische Phosphatase oder andere bakterielle Nebenprodukte in den immunodiagnostischen Assays ist höchste bakterielle Reinheit erforderlich.

Sie verfügen nur über ein sehr beschränktes Platzangebot im Labor oder Haustechnikraum und benötigen eventuell ein Ersatzversorgungsgerät als Vorsichtsmaßnahme.

Das klinische Analysesystem darf unter keinen Umständen ausfallen.

Zur Einhaltung des Laborbudgets müssen die Kosten vorhersehbar sein.

Die MEDICA-Lösung

Konzipiert für die Rezirkulation von Reinwasser durch Entionisierungs-, UV- und Ultramikrofiltrations-Technologien. Auf diese Weise wird ein Bakteriengehalt von <1 KBE/ml beibehalten.

Die kompakte Bauweise der Einzelsysteme mit integriertem Vorratstank ermöglicht eine einfache Installation unter einem Labortisch oder freistehend. So können zwei MEDICA Pro Systeme auf einer Stellfläche installiert werden, die dem Platzbedarf eines herkömmlichen Systems entspricht.

Ein Notfall-Bypass-System beugt Ausfallzeiten vor, indem es auch bei einem Systemausfall jederzeit die unterbrechungsfreie Versorgung des Analysegeräts mit Reinwasser gewährleistet. Ferner erhalten Sie Unterstützung durch unseren Support-Service.

Eine Standortanalyse vor der Installation liefert eine realistische Schätzung der Betriebskosten, und das E-Kartuschen-Entgasungssystem verringert die CO_2 -Belastung des Entionisierungspacks. Das Ergebnis: vorhersehbare, geringe laufende Kosten.

Konzipiert für die Versorgung großer bzw. mehrerer klinischer Analysegeräte mit Wasser für klinische Laboranwendungen (CLRW)

Wenn Sie Reinstwasser in hohen Mengen für große bzw. mehrere Analysegeräte benötigen, bietet die MEDICA Pro Reihe eine Auswahl an Systemen zu günstigen Anschaffungs- und Betriebskosten.

Typische Anwendungsbereiche:

- Große bzw. mehrere vernetzte Analysegeräte mit einem Verbrauch von bis zu 120 Liter pro Stunde und einem unmittelbaren Bedarf von bis zu 4 Liter pro Minute
- Automatisierte Analysator-Plattformen mit gemischter Technologie, z. B. Kombinationen aus chemischen und Immunoassay-Tests
- Ringleitungssysteme für Analysegeräte von bis zu 16 m Länge mit 10-mm-Standardleitungen
- Doppelbetrieb (d. h. zwei verbundene MEDICA Pro-Einheiten) für noch höhere betriebliche Redundanz, um eine einzelne Fehlerstelle zu vermeiden



MEDICA Pro Reihe

Diese mit einem integrierten, umschließenden 50-Liter-Tank ausgestatteten Systeme sind mit Aufbereitungsraten von 30, 60 oder 120 Liter pro Stunde erhältlich. Das platzsparende Design ermöglicht eine einfache Aufrüstung auf höhere Fließraten. Die langlebigen Protek Vorbehandlungskartuschen sind mit einem hochleistungsfähigen Absorber / Vorfilter ausgestattet, der erhöhten Schutz durch die Minimierung von Verunreinigungen wie Chlor und Chloraminen bietet. Dank der einfachen Installation wird der Wartungsaufwand verringert. Doppelte Medpure Entionisierungskartuschen gewährleisten eine sofortige Versorgung von bis zu 4 Liter pro Minute.

Pro-S

Die ideale Lösung für einzelne Analysegeräte, die eine drucklose Versorgung benötigen.

Pro-R

Für die Versorgung unter Druck von einzelnen oder mehreren Analysegeräten mit Reinstwasser.

Pro-RE

Für die wirtschaftliche Versorgung einzelner oder mehrerer Analysegeräte mit hohem Verbrauch.



- 5 **Desinfektion**
 - Auf schnellen und einfachen Betrieb ausgelegt
- 4 **Integrierter Vorlauftank**
 - Erfüllt die Luftspalt-Anforderungen gemäß Klasse A
- 3 **Hochleistungsfähige Protek Vorbehandlungskartusche**
 - Macht externe Filter überflüssig
- 2 **Wirtschaftliches Design**
 - Einzigartiger umschließender Tank
 - Einfach zugängliche Türen und Fußrollen ermöglichen die Installation des Systems unter dem Labortisch
- 1 **Integrierte Rezirkulations- und Versorgungspumpe mit variabler Geschwindigkeit**
 - Hält gespeichertes Reinstwasser jederzeit zur sofortigen Versorgung von Analysegeräten mit 4 l/min bereit

MEDICA Pro



- 6 **Einzigartiger Schutz des Systembetriebs**
 - Automatische Alarmer
 - Zugriffsschutz auf wichtige Steuerungssysteme durch „E-Key“
- 7 **Medpure Kartusche**
 - Optionaler Zusatz für eine maximale Versorgungsrate von 4 l/min
- 8 **Integrierte 0,05-µm-Ultrafiltrationsstufe**
 - Übertrifft die Partikel-Spezifikation gemäß CLRW
- 9 **Vollständige Rezirkulation mit UV-Behandlung**
 - Gewährleistet höchste mikrobielle Reinheit
 - Vermeidet alkalische Phosphatase bakteriellen Ursprungs
- 10 **Wirtschaftliche Reinheit**
 - Optionales Entgasungssystem erhöht zusätzlich die Kapazität der Medpure Kartusche



„Die kosten-
günstige Wahl
für Labors mit
vorgereinigtem
Wasser“

MEDICA Pro-LPS

Die MEDICA-Lösung für Ihre Anforderungen an Wasseraufbereitung

Die Herausforderungen

Beibehaltung niedriger Kosten durch Reinigung von bereits mit Umkehrosmose behandeltem und entionisiertem Wasser auf CLRW-Spezifikation für klinische Analysegeräte zur chemischen und Immunoassay-Analyse

Sie müssen sicherstellen, dass die Spezifikationen für die Wasserqualität bei einer zentralen Versorgung mit durch Umkehrosmose behandeltem Wasser erfüllt werden.

Die MEDICA-Lösung

- Eine einzelne Plattform mit zwei integrierten MEDPURE Entionisierungskartuschen, die ein leistungsfähiges Ionenaustausch-Medium enthalten und eine kontinuierliche Versorgung mit Wasser des Typs CLRW bei einer Fließrate von 4 Liter pro Minute gewährleisten

- Die kompakte Größe ermöglicht eine Installation der Systeme in unmittelbarer Nähe der klinischen Analysegeräte, sodass die Wasserqualität vor Ort kontrolliert werden kann.

Aufbereitung
vorbehandelten
Wassers aus einer
Ringleitung oder einer
zentralen Versorgung

Konzipiert für die Versorgung großer bzw. mehrerer klinischer Analysegeräte mit Wasser für klinische Laboranwendungen (CLRW)

Das System MEDICA Pro-LPS ist die perfekte Wahl zur Herstellung von Reinstwasser aus vorbehandeltem Speisewasser. Das Pro-LPS System dient zur Versorgung gemischter klinischer Analysegeräte innerhalb eines Labors mit Wasser des Typs CLRW bei Fließraten bis 4 Liter pro Minute.

Typische Anwendungsbereiche:

- Versorgung mehrerer klinischer Analysegeräte in einem Labor, in dem das vorhandene Ringleitungssystem nicht die erforderliche Qualität zur Einhaltung der CLRW-Spezifikation liefert
- Labor mit Bedarf an Wasser unterschiedlicher Spezifikation, in dem ein zentrales System das Wasser allgemeinem Laborgrads liefert und das MEDICA Pro-LPS System das Wasser „poliert“, um die spezifischen Anforderungen spezieller Analysegeräte zu erfüllen

Garantierte Qualität

Strenge Prozesse in der Qualitätskontrolle garantieren die Einhaltung internationaler Standards, Umweltschutznormen und Richtlinien zum Verbraucherschutz. Im Rahmen eines ISO 9001:2000 Qualitätsmanagementsystems entworfen und hergestellt. Auf Einhaltung der CE-, EMV-, EN 61010 (UL, CSA), PIRA- und WEEE-Richtlinien sowie anderer geltender Normen geprüft.



„Die kompakte Lösung für Ringleitungssysteme“

MEDICA-R 200

Die MEDICA-Lösung für Ihre Anforderungen an Wasseraufbereitung

Die Herausforderungen

Sie möchten die komplizierte Installation einer Ringleitung für große klinische Analysegeräte über zwei Etagen vermeiden, oder ein großes, automatisiertes Kliniklabor möchte ein Automationssystem mit Nachverfolgungsfunktion mit mehreren integrierten klinischen Analysegeräten installieren, wobei das Wassersystem aus Gründen des flexiblen Betriebs in unmittelbarer Nähe installiert sein muss.

Für die ausreichende Versorgung aller Analysegeräte im Ringleitungssystem mit Reinwasser muss das System auf einen hohen unmittelbaren Bedarf ausgelegt sein.

Sie benötigen Wasser der Qualitätsklasse CLRW, das insbesondere über einen geringen Bakteriengehalt verfügt, um die unterschiedlichen Anforderungen in einem gemischten System mit Geräten für chemische und Immunoassay-Analysen zu erfüllen.

Sie benötigen ein kostengünstiges System in einem Paket, das neben der Installation auch den Austausch von Komponenten, die Wartung sowie technischen und Service-Support über die gesamte Lebensdauer des Produkts hinweg umfasst.

Die MEDICA-Lösung

Das als einzelne modulare Einheit ausgelegte System mit integriertem 350-Liter-Vorratstank für Reinwasser, Ringleitungspumpe sowie UV- und Filtertechnologien in einem kompakten und optisch ansprechenden Gehäuse ermöglicht die Versorgung eines leistungsstarken Ringleitungssystems über mehrere Etagen mit bis zu 100 m Länge. Schnellanschlüsse gewährleisten eine einfache Installation, und unsere Erfahrung bei der Projektplanung sorgt dafür, dass jegliche Komplikationen vermieden werden.

Mehrere integrierte Technologien gewährleisten eine Produktion von 200 Liter Reinwasser pro Stunde und eine sofortige direkte Versorgung der Analysegeräte mit Fließraten bis 21 Liter pro Minute.

Die integrierte Rezirkulation mit UV-Behandlung, Filtrationstechnologie und eine einfache Desinfektion sorgen jederzeit für eine optimale bakterielle Reinheit von <10 KBE/ml und die Einhaltung der CLRW-Spezifikation.

Eine vor der Installation durchgeführte Standortanalyse liefert realistische Informationen über die Betriebskosten und sorgt so für Transparenz. Die Aquadem Service Deionization (SDI) Zylinder mit regenerierbarem Harz sorgen für optimale Wirtschaftlichkeit bei gleichzeitiger geringer Umweltbelastung.

Reinstwasser für höchsten Bedarf

Konzipiert für die Versorgung mehrerer Analysegeräte in einem Ringleitungssystem mit Wasser für klinische Laboranwendungen (CLRW)

Das System ist für die Versorgung großer bzw. mehrerer klinischer Analysegeräte in einem Ringleitungssystem mit Wasser des Typs CLRW bei Fließraten bis 21 Liter pro Minute ausgelegt. Es zeichnet sich durch schnelle und einfache Installation, Bedienung und Desinfektion aus lässt sich an Ihre spezifischen Anforderungen anpassen. Das kompakte MEDICA-R 200 System kann im Labor selbst installiert werden.

Typische Anwendungsbereiche:

- Große Kliniklabors mit zahlreichen verschiedenen Analysegeräten, die über ein automatisches Nachverfolgungssystem vernetzt sind
- Krankenhauslabors mit großen, unabhängigen klinischen Analysegeräten in Labors auf unterschiedlichen Etagen
- Reinwasserversorgung für andere Anwendungen, z. B. Spülmaschinen für Glasgeräte, sowie klinische Analysegeräte
- Labors, die ein großes, zentrales Wassersystem mit niedrigen Betriebskosten benötigen

Nehmen Sie Kontakt mit uns auf:

Ihre ELGA-Händler sind in über 60 Ländern präsent. Gründlich ausgebildete und geschulte Experten stehen Ihnen mit Rat und Tat zur Seite.

Auf unserer Internetseite www.elgalabwater.com erhalten Sie über die Länderliste „ELGA in Ihrem Land“ Auskunft zu den einzelnen Niederlassungen.

ELGA Global Operations Centre

Tel.: +44 1494 887 500

Fax: +44 1494 887 505

E-Mail: info@elgalabwater.com

Web: www.elgalabwater.com

ELGA ist der weltweite Laborwasser-Markennamen von Veolia Water. MEDICA ist ein eingetragenes Warenzeichen von ELGA LabWater. Copyright 2008 ELGA LabWater/VWS UK Ltd. Alle Rechte vorbehalten. Irrtümer und Auslassungen vorbehalten.

Die Laborwasser-Spezialisten

Wir entwickeln und liefern Laborwassersysteme für klinische Analysegeräte, die sicherstellen, dass Sie sich voll und ganz auf die Erzielung präziser Ergebnisse bei Ihren chemischen und Immunoassay-Tests konzentrieren können.

ELGA gehört als Tochterunternehmen zu Veolia, einem weltweit führenden Dienstleister in den Bereichen Umwelt und Wasserwirtschaft. Veolia Water beschäftigt 70.000 Mitarbeiter weltweit und verfügt über einen Ruf als kompetenter Anbieter von Lösungen zur Wasseraufbereitung unterschiedlichsten Umfangs für Kunden aus allen Sparten der Wasserwirtschaft. Das Team von ELGA ist auf Wasser und dessen Aufbereitung spezialisiert und trägt kontinuierlich zur Erweiterung des einzigartigen technischen und wissenschaftlichen Anwendungsfachwissens bei, das im Laufe der letzten 50 Jahre erworben wurde. Wir verfügen über umfangreiche Erfahrung in der Entwicklung, Installation und Wartung von Wasseraufbereitungssystemen mit einer Entnahmestelle bis hin zu Großprojekten und pflegen dabei eine enge Zusammenarbeit mit Architekten, Beratern und Kunden.

Engagement für eine globale Gemeinschaft



Die Veolia Umweltstiftung unterstützt weltweite Projekte für nachhaltige Entwicklung mit Schwerpunkt auf mobiler Betreuung, Personalentwicklung und Umweltschutz.

Seit 2004 hat die Stiftung mit einem Jahreshaushalt von €5 Millionen mehr als 450 Projekte gefördert.

(Siehe www.fondation.veolia.com für nähere Informationen.)

Labtec Services AG

Nordstrasse 9

CH-5612 Villmergen

T +41 56 619 89 19 info@labtec-services.ch

F +41 56 619 89 18 www.labtec-services.ch

