

De l'eau de distribution à l'eau ultra-pure – Typ I Point of Use



Le système d'eau ultra-pure
PURELAB flex 3 produit de
l'eau ultra-pure de
type 1 (18.2 M Ω /cm)
de < 10 litres par jour.

PURELAB flex 3



Avantages

- Quotidiennement quantité d'eau < 10 Liter
- Volume variable, du goutte à goutte à 2 litres par minute
- Distribution automatique et répétée de volumes à partir de 50 ml
- Conditionnement DI avec système de préconditionnement, mesure TOC en temps réel et émetteur UV et réservoir 7 l

Contenu de la livraison

- Système d'eau purifiée PURELAB flex 3
- Conditionnement DI
- Émetteur UV, 185/254 nm
- Alimentation électrique, 160W, 24V

Le modèle PURELAB flex 3 est le système ultime qui fournit de l'eau, allant de l'eau de distribution à de l'eau ultra-pure, en une seule et même unité, et il est conçu pour répondre précisément à vos besoins. Il associe la facilité d'utilisation avec la distribution précise d'eau pure. Le système modulaire flexible peut être configuré pour fournir la qualité d'eau dont vous avez besoin pour vos applications.

Le distributeur intuitif offre un affichage clair de la pureté de l'eau pour une confiance absolue lors de la distribution.

Les portes avant assurent un accès aisé aux consommables, ce qui permet de les remplacer rapidement et facilement. Capture des données via un câble USB pour la validation des performances du système et les mises à jour de logiciels.

Caractéristiques techniques

Caractéristiques du produit	PURELAB flex 3
Débit de distribution	Jusqu'à 2.0 l/min
Source	Eau potable
Composés inorganiques, résistivité à 25°C	18.2 MΩ/cm
Composés organiques (COT)	<5 ppb*
Bactéries	<0.001 KBE/ml**
Endotoxine bactérienne	<0.001 EU/ml***
pH	Effectivement neutre
Particules	<0.2 µm
DNase	<5 pg/ml***
RNase	<1 pg/ml***
Utilisation quotidienne (max)	10 l/Tag
Dimensions	236 x 470 x 900 mm (max. H=1020)
Poid	23 kg
No° de commande	EPLFLEX03-SYS

* En fonction de l'eau d'alimentation

** Avec adaptateur de filtre ELC145. *** Avec adaptateur de point d'utilisation ELC197

Option

Accessoires	No° de commande
Kit mural	ELA735
Filtre final 0.2µ	ELC145
Filtre final Biofiltre	ELC197
Interrupteur à pied	ELA732
Réducteur de pression	ELA652

Diagramme PURELAB flex 3

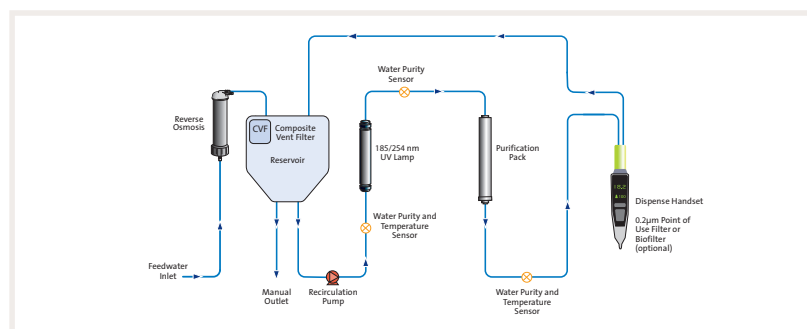

Une petite unité avec d'importantes capacités en termes de puissance.

Applications typiques

- Chimie générale • Spectrométrie de masse • Biologie moléculaire • Electrochimie • Spectroscopie atomique
- Chromatographie liquide • Cultures de cellules • Chromatographie en phase gazeuse • Immunochimie
- Spectrophotométrie • Préparation des milieux/solutions tampons • Chimie générale

Labtec SERVICES AG

Nordstrasse 9 5612 Villmergen T 056 619 89 19 info@labtec-services.ch www.labtec-services.ch

Consultez notre site internet:
www.labtec-services.ch